

PRŮMYSLOVÝ BUBNOVÝ SUŠIČ

T
ŘADA

T9

9KG



POPIS

- Standardně nerezový buben o velkém průměru
- Snadnoovladatelný mikroprocesor
- Kombinace radiálního a axiálního proudění vzduchu RADAX® koncept:
 - maximální přenos tepla
 - nízká spotřeba energie
 - krátký čas sušení
- Velké otvírání dveří pro snadné nakládání a vykládání
- PowerDry® perforovaná zvedací žebra: vydatnější proudění vzduchu přes prádlo = efektivnější sušení

VOLITELNÉ

- Mincovníkové ovládání
- Reverzace bubnu
- Ovládání Full control
- Měření zbytkové vlhkosti Sensodry®:
 - bezpečné sušení jemných tkanin
 - detekce vlhkosti po °C
 - ideální v kombinaci s mokrým čištěním SoftWash®
 - ideální pro chemické čistírny, záchranné složky apod.
 - k dispozici s Easy i Full control
- Nerezový přední panel

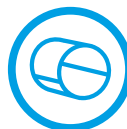

STANDARDNĚ
NEREZOVÝ
BUBEN



VELKÝ DVEŘNÍ
OTVOR



ENERGETICKY
USPORNĚ

TYP		T9
KAPACITA		
Kapacita bubnu	kg/lb	9/20
Objem bubnu	l	190
Průměr bubnu	mm	Ø 760
PRŮTOK VZDUCHU		
	m ³ /h	350
PRŮMĚR SUŠENÍ		
	l/min.	0,150
MOTORS		
Ventilátor	kW	0,37
Pohon	kW	0,18
PLYNOVÝ OHŘEV		
Plynové připojení	inch	3/4"
Elektrické připojení		3x380-415V 50/60Hz, 3x220-240V 50Hz 3x208-240V 60Hz, 3x440V 60Hz
Příkon	kW kBTU/h	12,5 42,7
ELEKTRICKÉ OHŘEV		
Elektrické připojení		3x380-415V 50/60Hz 3x220-240V 50Hz 3x208-240V 60Hz, 3x440V 60Hz 3x480V 60Hz
Příkon	kW	9/12
PROGRAMÁTOR		
Easy control - antivandal		Standard
Full control		Volitelně
ODTAH		
	mm	Ø 150
ROZMĚRY		
VxŠxH	mm	1465x795x815
Čistá hmotnost	kg	170
TRANSPORTNÍ ÚDAJE		
Rozměry balení VxŠxH	mm	1570x880x885
Hrubá hmotnost	kg	180

Údaje o rozměrech zahrnují vyčnívající části stroje.

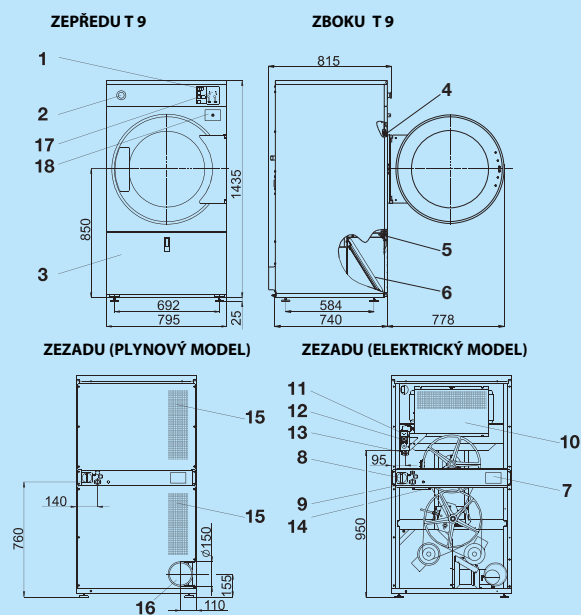

1. Programátor
2. Zámek ovládacího panelu
3. Kryt prachového filtru
4. Mikrospínač zámku dveří
5. Mikrospínač krytu prachového filtru
6. Prachový filtr
7. Výrobní štítek
8. Hlavní vypínač
9. Hlavní přívod elektrické energie
10. Topná komora
11. Plynový ventil (pouze pro stroje s plynovým topením)
12. Regulátor tlaku (pouze pro stroje s plynovým topením)
13. Přívod plynu (pouze pro stroje s plynovým topením)
14. Spínač proudění vzduchu
15. Sání
16. Odvětrání
17. Mincovník (verze s mincovníkem)
18. Krabice mincovníku (verze s mincovníkem)

Primus si vyhrazuje právo změny specifikací, uvedených v tomto prospektu nebo změny strojů, a to kdykoli, bez předchozího upozornění. Detaily a snímky mají pouze informativní charakter a nejsou závazné.

www.primuslaundry.com

Primus by Alliance Laundry Systems

