

# SUŠICÍ SKŘÍŇ

DC  
ŘADA

DC 8

DC 16

8KG

16KG



## POPIS

- Velmi nízká spotřeba energie, pouze 0,55 kWh/kg, velmi krátká doba sušení 35 minut
- Velký displej zobrazuje symboly i text a informace o průběhu procesu sušení
- Manuální nebo automatické programy. Automatický program suší prádlo, na požadovanou zbytkovou vlhkost, díky našemu vlastnímu systému sledování vlhkosti (HTS)
- 3 úrovně teploty pro ruční programy a 2 automatické programy, úplné vysušení a vysušení pro žehlení.
- Délka pro zavěšení textilií 16 m (DC 8), 32m (DC 16)
- Dvojitá ochrana proti přehřátí pro zvýšení bezpečnosti.
- Svršek je odnímatelný pro snadnější instalaci a údržbu.
- Testovací program a chybové kódy usnadňují údržbu
- Dvojitá vrstva v bocích a dveřích minimalizuje ztrátu energie
- Závěsný rám lze otočit o 90 ° (DC 16) 180 ° (DC 8)
- Tři ventilátory (2x DC8) vytvářejí dokonalou rovnováhu mezi vypouštěným a recirkulovaným vzduchem
- Servisní menu s možností nastavení funkcí sušicí skříně

## VOLITELNÉ

- Lze objednat s jedinou závěsnou tyčí
- Sada 3 věšáků

## CÍLOVÉ SKUPINY

Prádelny, laboratoře, hasiči, policejní stanice, armáda, letiště, kempy, golfové kluby, fotbalové kluby, potápěčské školy, divadla, lázně, jízdárny, lyžařská střediska.

HLAVNÍ SPECIFIKACE		DC8	DC16
Kapacita	kg/lbs	až do 8 /17,6	16
Kapacita sušení	g/min	62*	81**
Délka zavěšení	m	16	30
Doba sušení	min	42*	64**
Evacuated air	m <sup>3</sup> /h	340 (max)	550
Ohřev	kW	6	9
Celkový výkon	kW	6,3	9,45
Spotřeba energie / kg	kWh	0,5	0,54

\* Sušení 6 kg bavlny (mokrý váha), práno a odstředěno na 53 % zbytkové vlhkosti. Kabinet se po usušení oděvů dalších 15 minut zchladuje.

Ve srovnání s předchozími modely, tato skříň má o 25% nižší spotřebu energie.

\*\* Sušení 12 kg bavlny (mokrý váha), práno a odstředěno na 53 % zbytkové vlhkosti. Kabinet se po usušení oděvů dalších 15 minut zchladuje.

TECHNICKÉ SPECIFIKACE		DC8	DC16
<b>ELEKTRICKÉ PŘIPOJENÍ</b>			
Elektrické připojení		380-415V/50/60Hz/3phase + N	380-415V/50/60Hz/3phase + N
Jištění	A	10	16
Celkový příkon	kW	6,3	9,45
Topná tělesa	kW	6	9
<b>ODTAH</b>			
Vývod odtahu	Ø mm/inch	125/4,92	160
Průtok vzduchu	m <sup>3</sup> /h	230	300
Pokles tlaku	max Pa	70	260
<b>AKUSTICKÁ HLADINA</b>			
Vzdušná hladina akustického tlaku	dB(A)	62	65
<b>PŘEPRAVNÍ HODNOTY</b>			
Hmotnost	kg/lbs	145/319,7	235/518
Balení	kg/lbs	14/31	40/88,2
Hmotnost včetně balení	kg/lbs	159/350,5	275/606
Převážný objem	m <sup>3</sup>	1,78	1,76
<b>VOLITELNÉ DOPLŇKY</b>			
Samostatná tyč	kód	POD131070	POD131070
Sada 3 věšáků	kód	POD131071	POD131071
<b>Fuse,</b>			
Total	mm/inch	1200/47,2	1800/71
Hloubka	mm/inch	640/25,2	800/31,5
Výška	mm/inch	1870/73,6	1955/77

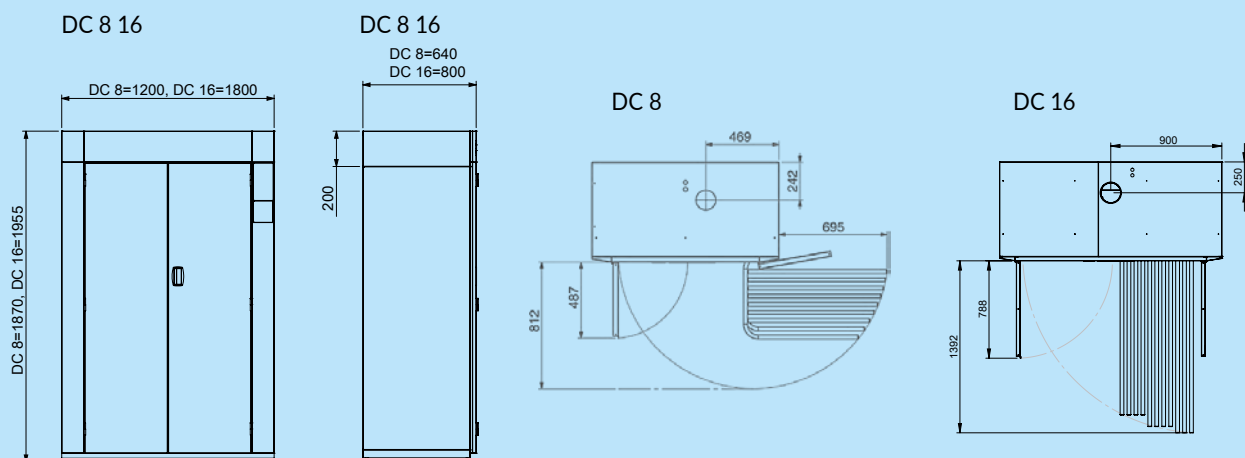

Primus si vyhrazuje právo změny specifikací, uvedených v tomto prospektu nebo změny strojů, a to kdykoli, bez předchozího upozornění. Detaily a snímky mají pouze informativní charakter a nejsou závazné.

[www.primuslaundry.com](http://www.primuslaundry.com)

Primus by Alliance Laundry Systems

